

IS-S10-U SLIM

Read and understand these instructions before installing luminaire

This luminaire is intended for installation in accordance with the National Electrical Code and local regulations. To assure full compliance with local codes and regulations, check with your local electrical inspector before installation. To prevent electrical shock, turn off electricity at fuse box before proceeding. Retain these instructions for maintenance reference

Note: This instruction sheet covers several luminaire types and styles. Although the illustration may not depict the product exactly, the installation remains the same.

FOR USE WITH 4 11/16" SQUARE J-BOX MOUNTING:

1. Loosen MOUNTING SCREWS from 4 11/16" SQUARE J-BOX. (FIG.1)
2. Align slots and secure J-BOX MOUNTING PLATE to J-BOX using MOUNTING SCREWS. Face J-BOX MOUNTING GROUND WIRE downward. Make sure J-BOX MOUNTING PLATE is firmly against the ceiling. Do not overtighten MOUNTING SCREWS, this could distort the J-BOX MOUNTING PLATE. (FIG. 1)
3. Pull supply wires from J-BOX through hole in J-BOX MOUNTING PLATE. (FIG. 2)
4. While supporting LUMINAIRE BODY, Make electrical connections: black lead to hot (Black) supply lead; white lead to neutral (White) supply lead. Un-insulated wire(s) and green insulated wire (LUMINAIRE GROUND LEAD, DRIVER GROUND LEAD & J-BOX MOUNTING GROUND LEAD) are grounding wires and all must be connected to the SUPPLY GROUND LEAD (or terminal) in 4-11/16 SQUARE J-BOX. Use WIRE NUTS to make connections. (FIG. 2)
5. 0-10V Dimming Option: Connect Gray wires (Dim-), also connect Purple wires (Dim+).
6. Carefully push connections back into J-BOX.
7. All wire and connections should be placed into 4-11/16" SQUARE J-BOX in a manner to avoid being pinched or damaged when snapping LUMINAIRE BODY into plate.
8. Align 2 SPRINGS and DRIVER on the LUMINAIRE BODY to the opening in the J-BOX MOUNTING PLATE. Snap LUMINAIRE BODY into plate.

CAUTION: MAKE CERTAIN THAT NO WIRES ARE PINCHED BETWEEN J-BOX MOUNTING PLATE AND LUMINAIRE BODY

To remove luminaire body from ceiling pull straight down.
To remove luminaire body from wall pull away from surface.

Driver replacement: Inseparable luminaire. Do not attempt to service. Replace entire fixture.

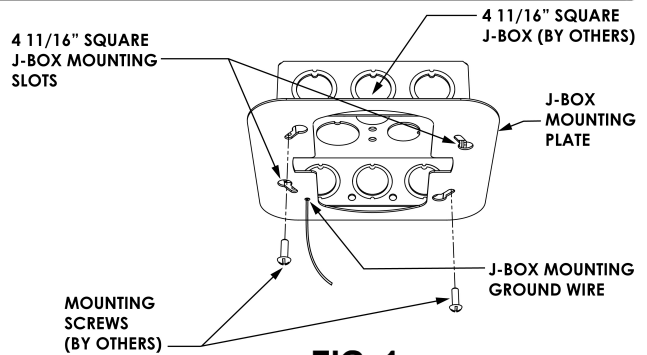

FIG. 1

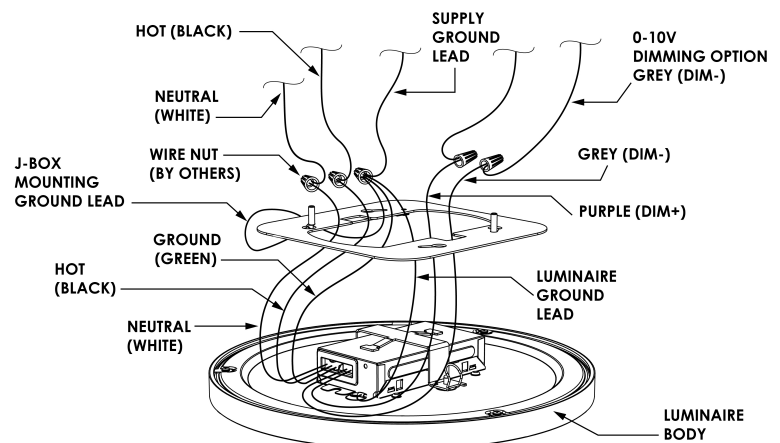

FIG. 2

(J-BOX REMOVED FOR CLARITY)

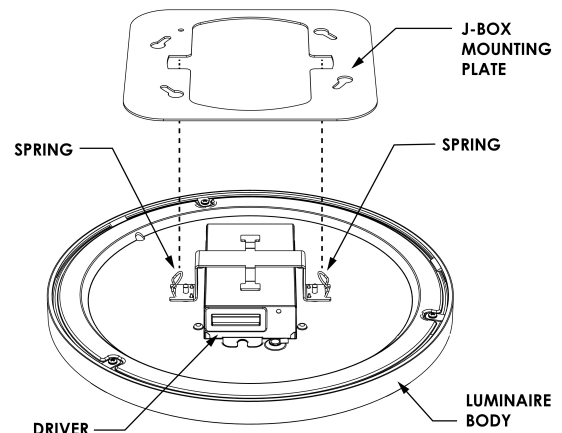

FIG. 3

(J-BOX & WIRES REMOVED FOR CLARITY)



IS-S10-U SLIM

Veillez lire et bien comprendre ces instructions avant d'installer le luminaire

Ce luminaire est conçu pour une installation conforme au Code national de l'électricité et aux règlements locaux. Pour assurer la conformité aux codes et règlements locaux, consultez l'inspecteur en électricité de votre région avant l'installation. Afin d'empêcher une décharge électrique, coupez l'électricité au boîtier de fusibles avant de procéder.

Conservez ces instructions aux fins de référence en cas de maintenance

Remarque : La feuille de directives couvre de nombreux types et styles de luminaire. Bien que l'illustration peut ne pas dépendre avec exactitude le produit, l'installation demeure la même.

POUR UNE UTILISATION AVEC LE MONTAGE DU BOÎTIER DE JONCTION CARRÉ DE 4-11/16 po :

1. Desserrez les VIS DE FIXATION DU BOÎTIER DE JONCTION CARRÉ de 4-11/16 po. (FIG. 1)
2. Alignez les fentes et fixez la PLAQUE DE MONTAGE DU BOÎTIER DE JONCTION au BOÎTIER DE JONCTION à l'aide des VIS DE FIXATION. Tournez le FIL DE MISE À LA TERRE DE MONTAGE DU BOÎTIER DE JONCTION vers le bas. Veillez à ce que la PLAQUE DE MONTAGE DU BOÎTIER DE JONCTION soit fermement contre le plafond. Ne serrez pas trop les VIS DE FIXATION, cela pourrait déformer la PLAQUE DE MONTAGE DU BOÎTIER DE JONCTION. (FIG. 1)
3. Retirez les fils d'alimentation du trou du BOÎTIER DE JONCTION dans la PLAQUE DE MONTAGE DU BOÎTIER DE JONCTION. (FIG. 2)
4. Tout en soutenant le CORPS DU LUMINAIRE, effectuez les connexions électriques : fil noir relié au fil d'alimentation sous tension (noir), fil blanc relié au fil d'alimentation neutre (blanc). Les fils non isolés et le fil vert isolé (FIL DE MISE À LA TERRE DU LUMINAIRE, FIL DE MISE À LA TERRE DU CIRCUIT D'ATTAQUE et FIL DE MISE À LA TERRE DE MONTAGE DU BOÎTIER DE JONCTION) sont des fils de mise à la terre et doivent tous être branchés au FIL DE MISE À LA TERRE D'ALIMENTATION (ou terminal) dans le BOÎTIER DE JONCTION CARRÉ DE 4-11/16 po. Utilisez les CAPUCHONS DE CONNEXION pour effectuer les connexions. (FIG. 2)
5. 0-10 V Option d'intensité : Branchez les fils gris (intensité -), branchez également les fils violets (intensité +).
6. Insérez avec précaution les connexions dans le BOÎTIER DE JONCTION.
7. Tous les fils et les connexions doivent être placés dans le BOÎTIER DE JONCTION CARRÉ de 4-11/16 po de manière à éviter qu'ils soient coincés ou endommagés lors de l'enclenchement du CORPS DU LUMINAIRE dans la plaque.
8. Alignez les 2 RESSORTS et le CIRCUIT D'ATTAQUE sur le CORPS DU LUMINAIRE à l'ouverture de la PLAQUE DE MONTAGE DU BOÎTIER DE JONCTION. Enclenchez le CORPS DU LUMINAIRE dans la plaque.

ATTENTION : ASSUREZ-VOUS QU'AUCUN FIL N'EST COINCÉ ENTRE LA PLAQUE DE MONTAGE DU BOÎTIER DE JONCTION ET LE CORPS DU LUMINAIRE

Pour retirer le corps du luminaire du plafond, tirez directement vers le bas.
Pour retirer le corps du luminaire du mur, retirez-le de la surface.

Remplacement du circuit d'attaque : luminaire inséparable. Ne tentez pas de réparer le produit. Remplacez l'ensemble du luminaire.

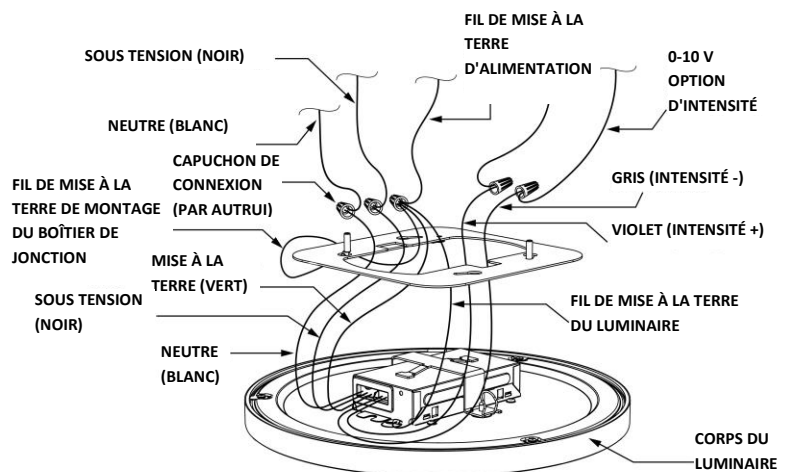
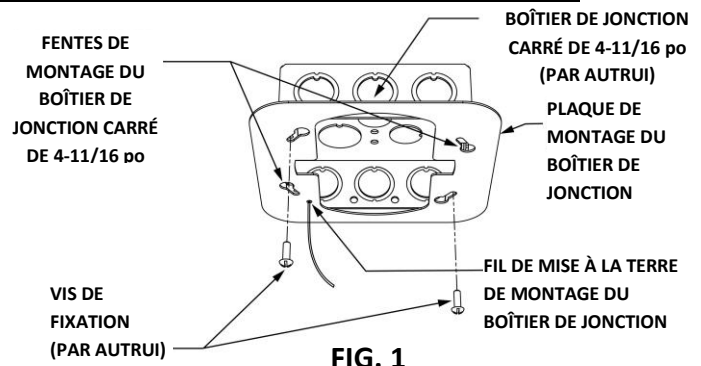

FIG. 2
(BOÎTIER DE JONCTION RETIRÉ POUR PLUS DE CLARTÉ)

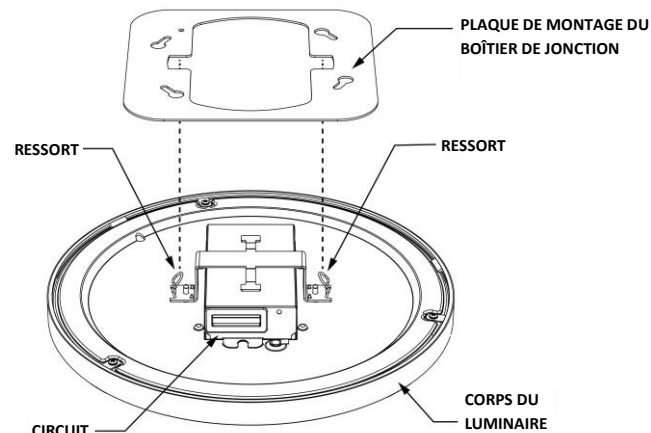

FIG. 3
(BOÎTIER DE JONCTION ET FILS RETIRÉS POUR PLUS DE CLARTÉ)

